

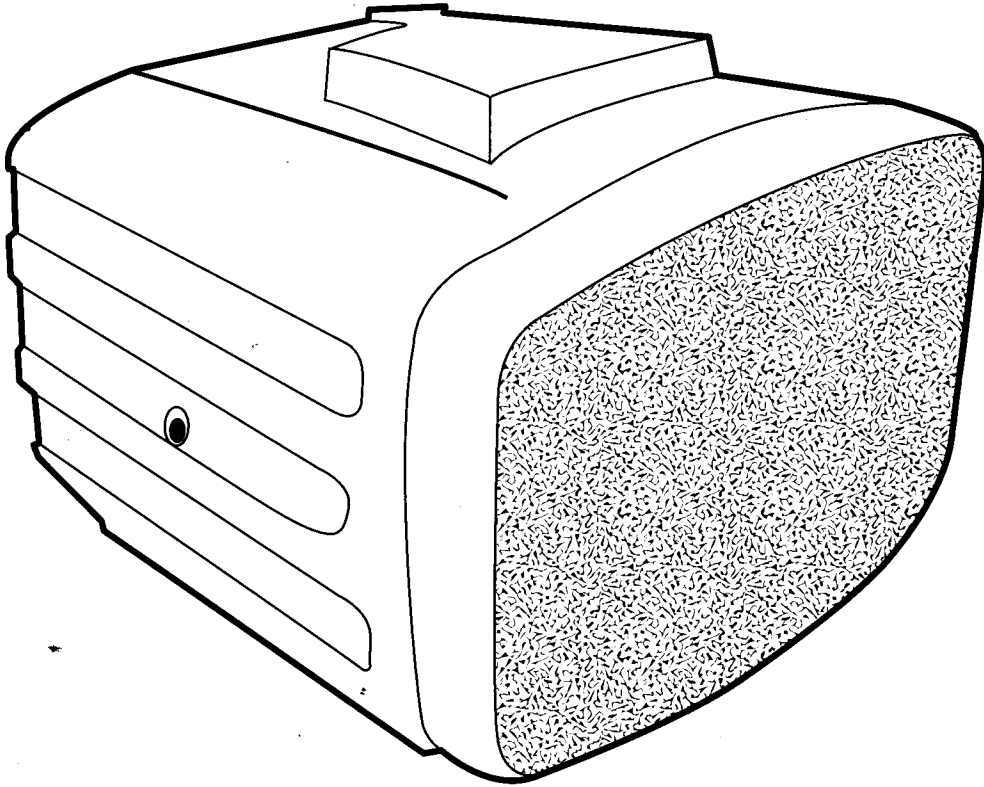

---

---

Powerful Sound Presentation Solutions.



**Owner's Manual**

---

---

**PA-300<sup>PLUS</sup>**

---



### CAUTION

RISK OF ELECTRIC SHOCK - DO NOT OPEN



**CAUTION: TO REDUCE THE RISK OF ELECTRIC SHOCK, DO NOT REMOVE COVER (OR BACK). NO USER SERVICEABLE PARTS INSIDE. REFER SERVICING TO QUALIFIED SERVICE PERSONNEL.**

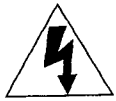

**The lightning flash with arrowhead within a triangle is intended to tell the user that parts inside the product are a risk of electric shock to persons.**



**The exclamation point within a triangle is intended to tell the user that important operating and servicing instructions are in the papers with the appliance.**



This product is not designed to function normally in strong electromagnetic fields. Consequently, the audio quality may degrade while the product is exposed to strong electromagnetic fields. Normal audio quality operation will be recovered when the strong electromagnetic field is no longer present.

**WARNING: TO REDUCE THE RISK OF FIRE OR ELECTRIC SHOCK, DO NOT EXPOSE THIS APPLIANCE TO RAIN OR MOISTURE.**



Ce produit n'est pas conçu pour un fonctionnement dans de forts champs électromagnétiques. Par conséquent, la qualité sonore peut diminuer si ce produit est exposé à un fort champ électromagnétique. La qualité sonore redeviendra normale après affaiblissement du champ électromagnétique.

## IMPORTANT SAFETY INSTRUCTIONS

**ATTENTION:** ALL SAFETY AND OPERATING INSTRUCTIONS SHOULD BE READ BEFORE OPERATING APPLIANCE. ALL OPERATING AND USE INSTRUCTIONS SHOULD BE FOLLOWED WHEN OPERATING THE APPLIANCE. ADHERE TO ALL WARNINGS ON THE APPLIANCE AND IN THE OPERATING INSTRUCTIONS. RETAIN ALL SAFETY AND OPERATING INSTRUCTIONS FOR FUTURE REFERENCE.

**WATER & MOISTURE** - DO NOT USE THE APPLIANCE NEAR WATER; IE. BATHTUB, WASHBOWL, KITCHEN SINK, LAUNDRY TUB, WET BASEMENT OR SWIMMING POOL.

**VENTILATION** - DO NOT SITUATE THE APPLIANCE SO THAT ITS PROPER LOCATION OR POSITION INTERFERES WITH ITS PROPER VENTILATION. FOR EXAMPLE, THE APPLIANCE SHOULD NOT BE SITUATED ON A BED, SOFA, RUG OR SIMILAR SURFACE THAT MAY BLOCK THE VENTILATION OPENINGS. THE APPLIANCE SHOULD NOT BE PLACED IN A BUILT-IN INSTALLATION, SUCH AS A BOOKCASE OR CABINET, THAT MAY IMPEDE THE FLOW OF AIR THROUGH THE VENTILATION OPENINGS.

**HEAT** - SITUATE THE APPLIANCE AWAY FROM HEAT SOURCES SUCH AS RADIATORS, HEAT REGISTERS, STOVES OR OTHER APPLIANCES (INCLUDING AMPLIFIERS) THAT PRODUCE HEAT.

**POWER SOURCES** - CONNECT THE APPLIANCE ONLY TO A POWER SUPPLY TYPE DESCRIBED IN THE OPERATING INSTRUCTIONS OR MARKED ON THE APPLIANCE.

**GROUNDING OR POLARIZATION** - THE PRECAUTIONS THAT SHOULD BE TAKEN SO THAT THE GROUNDING OR POLARIZATION MEANS OF THE APPLIANCE ARE NOT DEFEATED.

**POWER CORD PROTECTION** - POWER SUPPLY CORDS SHOULD BE ROUTED SO THAT THEY ARE NOT LIKELY TO BE WALKED ON OR PINCHED BY ITEMS PLACED UPON OR AGAINST THEM, PAYING PARTICULAR ATTENTION TO CORDS AT PLUGS, CONVENIENCE RECEPTACLES, AND THE POINT WHERE THEY EXIT FROM THE APPLIANCE.

**CLEANING** - THE APPLIANCE SHOULD BE CLEANED ONLY AS RECOMMENDED BY THE MANUFACTURER.

**NON USE PERIODS** - UNPLUG THE APPLIANCE POWER CORD FROM THE OUTLET WHEN LEFT UNUSED FOR A LONG PERIOD OF TIME.

**OBJECT & LIQUID ENTRY** - CARE SHOULD BE TAKEN SO THAT OBJECTS DO NOT FALL AND LIQUIDS ARE NOT SPILLED INTO THE ENCLOSURE THROUGH OPENINGS.

**DAMAGE REQUIRING SERVICE** - THE APPLIANCE SHOULD BE SERVICED BY QUALIFIED SERVICE PERSONNEL WHEN:  
**(A)** THE POWER SUPPLY CORD OR THE PLUG HAS BEEN DAMAGED **(B)** OBJECTS HAVE FALLEN OR LIQUID HAS BEEN SPILLED INTO THE APPLIANCE **(C)** THE APPLIANCE HAS BEEN EXPOSED TO RAIN **(D)** THE APPLIANCE DOES NOT APPEAR TO BE OPERATING NORMALLY OR EXHIBITS A MARKED CHANGE IN PERFORMANCE **(E)** THE APPLIANCE HAS BEEN DROPPED OR THE ENCLOSURE DAMAGED.

**SERVICING** - THE USER SHOULD NOT ATTEMPT TO SERVICE THE APPLIANCE BEYOND THAT DESCRIBED IN THE OPERATING INSTRUCTIONS. ALL OTHER SERVICING SHOULD BE REFERRED TO QUALIFIED SERVICE PERSONNEL.

## Getting Started

### *Inspection and inventory of your system*

Check unit carefully for damage that may have occurred during transit. Each Califone product is carefully inspected at the factory and packed in a special carton for safe transport.

#### **Contents**

- PA-300<sup>PLUS</sup> powered amplifier • Warranty and registration card
  - Project Intercept card
- RC-300 (optional) Remote Control and (2) AAA Batteries

ALL DAMAGE CLAIMS MUST BE MADE WITH THE FREIGHT CARRIER.

Notify the freight carrier immediately if you observe any damage to the shipping carton or product. Repack the unit in the carton and await inspection by the carrier's claim agent. Notify your dealer of the pending freight claim.

### **Returning your unit for service or repairs**

Should your unit require service, contact your dealer or our Customer Service Department at (800) 722-0500 to obtain a Return Authorization (RA) number. All shipments to Califone must include an RA number on the carton and must be shipped prepaid. C.O.D. shipments will be refused and returned at your cost.

### **Warranty registration**

Please fill out the warranty card and return it with a copy of your invoice to Califone's Customer Service Department. This will activate your limited six-year warranty.

### **Feedback Information**

#### ***What causes feedback?***

Feedback is a ringing, howling, or shrill sound that is self-generated by the sound system when using a microphone. It is the result of sound from the speakers being picked up by the microphone(s) in use and then re-amplified by the system. This can form a self-sustaining loop that can damage the sound system if allowed to continue, not to mention annoyance to persons nearby.

#### ***How to prevent feedback***

- ALWAYS STAND BEHIND THE SPEAKER WHEN USING A MICROPHONE.
- If feedback occurs, immediately reduce the volume.
- Always plug in the microphone before turning on the power.
- Reducing the "treble" control may also help.

**Connections and Functions** NOTE: When connecting other equipment to "aux in" or "line in" make certain that their power is off and volume control at minimum.

**Line Inputs (summing)**

The line-level RCA input jacks may be used with audio sources like computers, VCR's, video projectors, tape recorders, or compact disc players. (The inputs sum L+R stereo outputs to a mono signal without the need for adapters.)

NOTE: For wireless microphone operation, the wireless receiver audio output can be plugged into "Line-In".

**Mic Input (Unbalanced)**

An unbalanced, low impedance microphone input. For use with standard dynamic microphones that have a 1/4" phone plug.

**Mic Input (Balanced)**

Use this input for:

- Dynamic (low impedance) microphones with XLR plug.
- Condenser/electret (high impedance) microphones which may need phantom (polarizing) voltage.

**Hi-Lo Mic Impedance Switch**

This switch is used to compensate for mic impedance differences. It assures full amplifier output regardless of the microphone used.

**Auxiliary Input**

The auxiliary input (1/4"-phone jack) for mixers, keyboards or other sound sources.

It may also be used for Califone wireless microphone receivers. Refer to the user guide supplied with wireless equipment for setup.

*Note: All connections must be made with shielded cable to avoid hum, buzzing, or radio interference.*

**Power LED**

Behind the speaker grill, there is a multi-color power LED (zener diode), which glows from green at low power through yellow at mid power to red at max power.

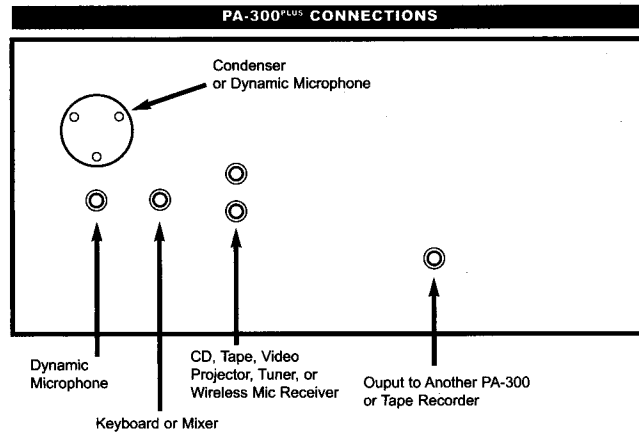

## Operation

### Operating the sound system

- Place the PA-300<sup>PLUS</sup> at desired location.
- **CAUTION:** Assure the 120/240 switch is in the correct position.
- Plug the power cord into a grounded 120 volt, 60 Hz outlet.
- Plug a microphone into either the XLR MIC input jack or the 1/4" phone mic input. An audio source can be plugged into the AUX or LINE 1/LINE 2 jacks.
- Turn the power switch "ON" (the red LED on the rear panel should light).
- Adjust the volume (press the Vol+/Vol- on the rear panel or keys on remote control), bass and treble controls for desired sound.
- Point the remote control at the speaker grill for volume control and mute control (IR sensor is located behind the speaker grill).

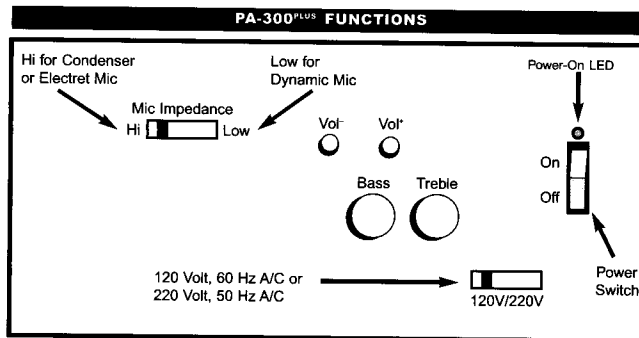

**NOTE:** The bass and treble controls have little effect on voice; they are intended to be effective with music sources.

## Accessories

### RC-300 Infra-red Remote Control for Volume and Mute

The PA-300<sup>PLUS</sup> is equipped with an infra-red sensor/receiver, but the remote is purchased separately.

### MB-300 Swivel Bracket

The MB-300 bracket is used to mount the PA-300 to the TP-50 Speaker Stand.

### TP-50 Speaker Stand

Heavy-duty extruded aluminum tri-pod floor stand with adjustable height.

### Handheld Microphones

**PADM-515:** Dynamic, balanced, low impedance (50 ohms) with a cardioid pick-up pattern. Comes with a 20' cable with XLR phone plug.

**PADM-510:** Dynamic, unbalanced, high impedance (500 ohms) with a cardioid pick-up pattern. Comes with a 20' cable with a 1/4" phone plug.

## Specifications

Rated power output:	30 watts RMS	
Sensitivity for rated output:	Line:	125 mVrms
	Microphone:	4 mVrms
	Auxiliary:	250 mVrms
Frequency response:	60 Hz – 20 kHz $\pm$ 3dB	
Speakers:	Woofer:	5-1/4" High efficiency
	Tweeter:	13mm mylar dome
Crossover:	L/C – 6dB/Octave @ 4 kHz	
Inputs:	Line inputs (2):	Hi-Z, RCA (summing L+R)
	Balanced mic:	Hi or lo-Z, with phantom power (+15 volts D.C.)
	Unbalanced mic:	Lo -Z, 1/4"-phone
	Auxiliary:	Hi-Z Mono 1/4"-phone
Line output:	250mv constant	
Remote Control distance:	50 Feet	
AC Power requirements:	110 – 125 VAC, 50/60 Hz or 208 – 240 VAC, 50/60 Hz	
Dimensions (HWD):	6-1/4" x 10" x 8-1/2" (159mm x 250mm x 216mm)	
Weight:	10 pounds (4.7 Kg.)	

*Specifications subject to change without notice.*

## Troubleshooting Guide

### *Having trouble with the sound system?*

<u>Condition</u>	<u>Possible Solution</u>
No sound (power LED not lit):	<ul style="list-style-type: none"><li>• turn POWER switch on</li><li>• plug in power cord</li></ul>
No sound (power LED lit):	<ul style="list-style-type: none"><li>• check for output from audio source</li><li>• make sure all cables are completely plugged in</li><li>• mic switch on</li><li>• increase volume control</li></ul>
Distorted sound:	<ul style="list-style-type: none"><li>• check input cable connection</li><li>• lower input signal level</li><li>• reduce bass and/or treble</li></ul>
Excessive hum or noise:	<ul style="list-style-type: none"><li>• use shielded input cable</li></ul>
RC-300 Remote Control does not function:	<ul style="list-style-type: none"><li>• replace batteries</li></ul>



---

---

Powerful Sound Presentation Solutions.

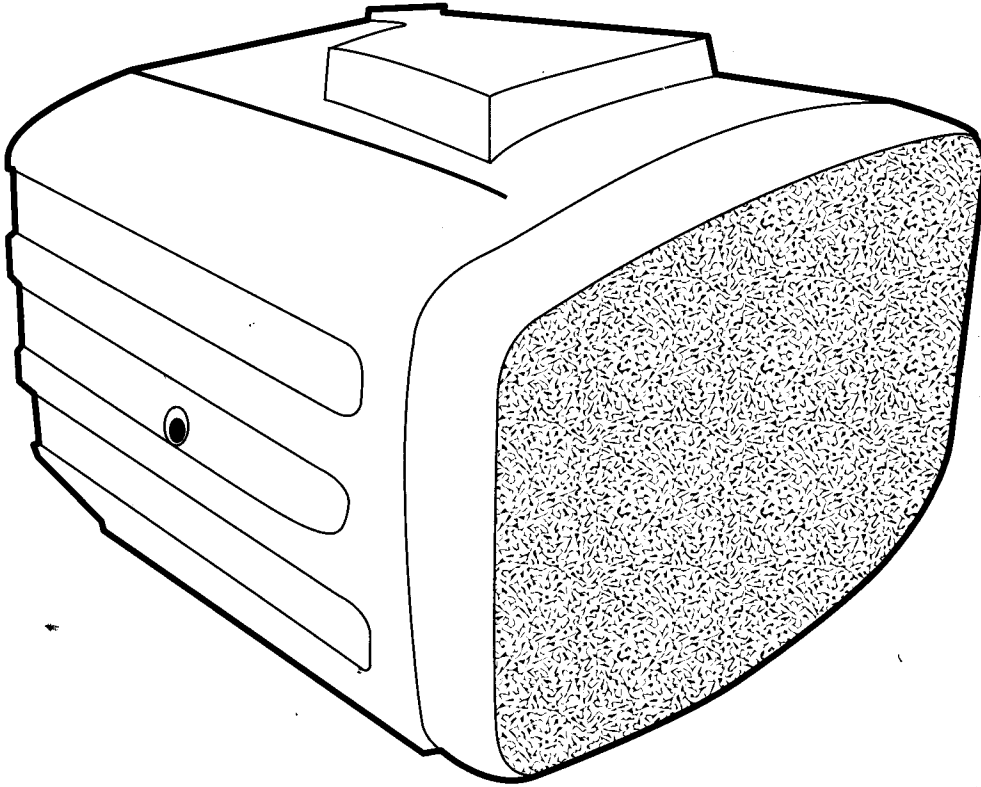

**Manual d'Utilisation**

---

---

***PA-300<sup>PLUS</sup>***

---

## **Pour commencer**

### ***Contrôle et inventaire du système***

Vérifier avec soin que le matériel n'a pas été endommagé durant le transport. Chaque produit Califone est contrôlé avec soin à l'usine puis emballé dans un carton spécial pour le protéger durant le transport.

#### **Contenu**

- Combiné de sonorisation PA-300<sup>PLUS</sup>
- Carte de garantie et d'enregistrement
- Carte Project Intercept
- Télécommande RC-300 (en option)
- 2 piles AAA

TOUTE RÉCLAMATION EN CAS DE DOMMAGES DEVRA ÊTRE ADRESSÉE AU TRANSPORTEUR.

Signaler immédiatement au transporteur tout dommage constaté sur le carton d'expédition ou le produit. Réemballer l'appareil dans son carton et attendre l'inspection par un préposé aux réclamations du transporteur. Informer le revendeur qu'une réclamation a été déposée auprès du transporteur.

### ***Renvoi de l'appareil pour entretien ou réparation***

En cas de problème avec l'appareil, contacter le revendeur ou notre Service après-vente au (800) 722-0500 afin d'obtenir un numéro d'autorisation de renvoi, ou numéro « RA » (Return Authorization). Tous les envois de matériel à Califone doivent comporter un numéro RA sur l'emballage et être expédiés en port payé. Les colis délivrés contre remboursement (C.R.) seront refusés et renvoyés aux frais de l'expéditeur.

### ***Enregistrement de la garantie***

Remplir la carte de garantie et la renvoyer accompagnée d'une copie de la facture au Service après-vente de Califone. Ceci a pour effet d'activer la garantie limitée de six ans.

## **L'effet Larsen**

### ***Qu'est-ce qui cause l'effet Larsen?***

L'effet Larsen, ou réaction acoustique, se traduit par un son sifflant ou strident généré par le système de sonorisation lors de l'utilisation d'un micro. Ceci provient du fait que le son des haut-parleurs est capté par le(s) microphone(s) puis réamplifié par le système. Une boucle auto-entretenue susceptible d'endommager le système de sonorisation peut en résulter si rien n'y met fin, sans mentionner la gêne subie par l'audience.

### ***Comment empêcher l'effet Larsen***

- TOUJOURS SE TENIR DERRIÈRE LE HAUT-PARLEUR LORSQU'UN MICRO EST UTILISÉ.
- En cas d'effet Larson, réduire immédiatement le volume.
- Toujours brancher le micro avant de mettre l'appareil sous tension.
- Il peut également être utile de baisser les aigus (Treble).



**Branchements et fonctions** REMARQUE : lors du branchement d'autres appareils sur l'entrée "aux in" ou "line in", s'assurer que l'unité est hors tension et que le volume est réglé sur le minimum.

### **Entrées de ligne (sommation)**

Les prises d'entrée de ligne RCA s'utilisent pour des sources audio du type ordinateur, magnéto-scope, vidéoprojecteur, magnétophone ou lecteur de disques compacts. (Ces entrées additionnent les sorties stéréo droite et gauche pour produire un signal mono sans nécessiter d'adaptateurs.)

Remarque : Pour l'utilisation d'un micro sans fil, la sortie audio du récepteur sans fil peut être branchée sur l'entrée de ligne.

### **Entrée Mic (asymétrique)**

Entrée micro asymétrique basse impédance. Pour les micros dynamiques standard équipés d'une fiche jack 6,35 mm.

### **Entrée Mic (symétrique)**

S'utilise avec :

- Micros dynamiques (basse impédance) à fiche XLR.
- Micros électrostatiques à condensateur/électret (haute impédance) pouvant nécessiter une tension de polarisation.

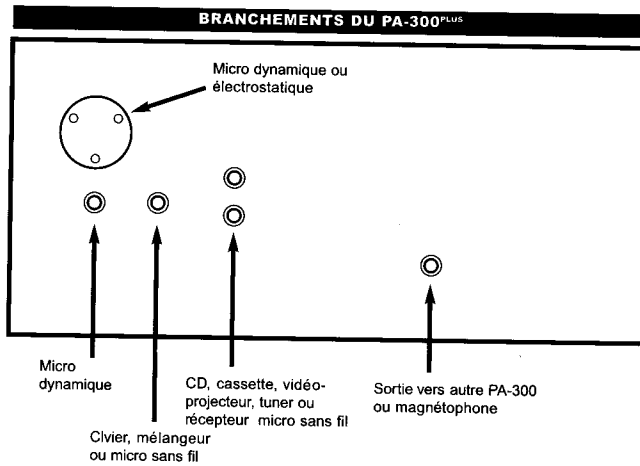

### **Commutateur Mic Impedance Hi-Low**

Ce commutateur permet de compenser les différences d'impédance du micro. Il assure une amplification optimale indépendamment du micro utilisé.

### **Entrée Aux**

L'entrée auxiliaire (jack 6,35 mm) est destinée aux mélangeurs, claviers et autres sources sonores.

Elle peut également être utilisée avec les récepteurs de micro sans fil Califone. Pour l'installation, consulter le mode d'emploi fourni avec le système de micro sans fil.

**Récepteur :** Pour écarter les risques de ronflement, bourdonnement ou parasites radioélectriques, effectuer tous les raccordements à l'aide de câble blindé.

### **Témoin de puissance**

Derrière la grille du haut-parleur se trouve une diode lumineuse multicolore (diode Zener) qui brille en vert aux faibles puissances, en orange aux puissances moyennes et en rouge à la puissance maximale.

## **Fonctionnement**

### **Utilisation du système de sonorisation**

- Placer le PA-300 à l'endroit souhaité.

- Attention : S'assurer que le commutateur 120/240 est dans la bonne position.
- Brancher le cordon d'alimentation dans une prise 120 ou 220 V avec terre.
- Brancher un micro soit dans la prise micro XLR, soit dans la prise micro 6,35 mm. Il est également possible de brancher une source audio sur les prises AUX ou LINE 1/LINE 2.
- Mettre l'interrupteur d'alimentation sur « ON » (vérifier que le témoin rouge au dos de l'appareil s'allume).
- Régler le volume (appuyer sur le bouton VOL+/VOL- sur le panneau arrière ou sur les touches correspondantes de la télécommande) ainsi que les commandes des basses et aigus pour obtenir la qualité de son voulue.
- Orienter la télécommande vers la grille du haut-parleur pour régler le volume et sourdine (le capteur infrarouge est situé derrière la grille).

REMARQUE : les commandes de bas et d'aigus n'ont que peu d'effet sur la voix ; elles sont conçues pour être utilisées avec des sources musicales.

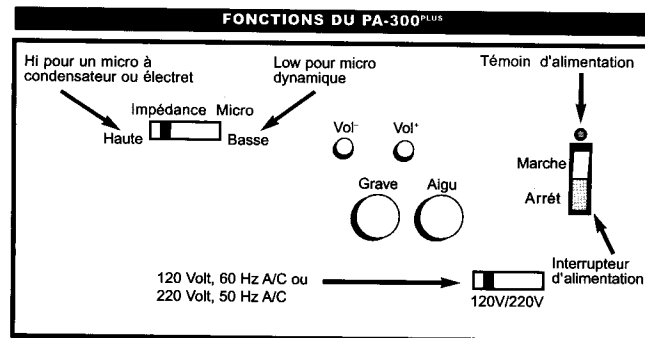

## Accessoires

### Télécommande à infrarouge RC-300 pour le réglage du volume et la coupure du son

Le PA-300<sup>PLUS</sup> est équipé d'un capteur/récepteur infrarouge, mais la télécommande est vendue séparément.

### Combiné socle pivotant/support mural

Le support MB-300 sert à monter le PA-300 au mur, au plafond ou sur un socle pour enceinte (se reporter aux instructions et mesures de précaution figurant dans le mode d'emploi).

### Socle pour enceinte TP-50

Trépied robuste en aluminium extrudé de hauteur réglable.

### Micros à main

**PADM-515:** Micro dynamique symétrique basse impédance (50 ohms) de diagramme directionnel cardioïde. Fourni avec un câble de 6,1 m à fiche XLR.

**PADM-510:** Micro dynamique asymétrique haute impédance (500 ohms) de diagramme directionnel cardioïde. Fourni avec un câble de 6,1 m à fiche jack 6,35 mm.

## Caractéristiques techniques

Puissance nominale:	30 W efficace
Sensibilité à la puissance nominale:	Ligne: 125 mVeff Micro: 4 mVeff Auxiliaire: 250 mVeff
Bande passante:	60 Hz à 20 kHz $\pm$ 3 dB
Haut-parleurs:	Grave: woofer 133 mm haut rendement Aigu: tweeter à dôme mylar de 13 mm
Filtre:	Atténuation – 6 dB/octave à 4 kHz
Entrées:	Ligne (2): Haute impédance, RCA (sommation D+G) Micro symétrique: Haute et basse impédance avec tension de polarisation (+15 V=) Micro asymétrique: Prise basse impédance 6,35 mm Auxiliaire: Prise mono haute impédance 6,35 mm
Sortie de ligne:	250 mV constant
Portée de la télécommande :	15 m
Alimentation:	110 – 125 V~, 50/60 Hz ou 208 – 240 V~, 50/60 Hz
Dimensions (HxLxP):	159 mm x 254 mm x 216 mm
Poids:	4,7 kg

*Caractéristiques sujettes à modifications sans préavis.*

## Guide de dépannage

### ***Le système de sonorisation fonctionne mal?***

<u>Problème</u>	<u>Solution possible</u>
Pas de son (témoin d'alimentation éteint):	<ul style="list-style-type: none"><li>• mettre l'interrupteur d'alimentation en position de marche</li><li>• brancher le cordon d'alimentation</li></ul>
Pas de son (témoin d'alimentation allumé):	<ul style="list-style-type: none"><li>• contrôler la sortie de la source audio</li><li>• s'assurer que tous les câbles sont bien enfoncés dans les prises</li><li>• allumer le micro</li><li>• augmenter le volume</li></ul>
Distorsion du son:	<ul style="list-style-type: none"><li>• vérifier le branchement du câble d'entrée</li><li>• baisser le niveau du signal d'entrée</li><li>• baisser les basses ou les aigus</li></ul>
Ronflement ou bruit parasite excessif:	<ul style="list-style-type: none"><li>• utiliser un câble d'entrée blindé</li></ul>
Le télécommande RC300 ne fonctionne pas:	<ul style="list-style-type: none"><li>• Remplacer les piles</li></ul>